



COMBO-ALUMINIUM

Le meilleur des 2 mondes!

Battant ou Auvent



Coulissant Simple ou Double



Guillotine
Simple ou
Double



BATTANT - AUVENT

Caractéristiques

- 1 Fenêtre combinant la performance thermique du PVC à l'intérieur avec la beauté des lignes et des couleurs, la durabilité et la force de l'aluminium extrudé et émaillé à l'extérieur.
- 2 Profilés à chambres d'air multiples pour une isolation thermique optimale.
- 3 Triple coupe-froids positionnés sur le volet pour une étanchéité air et eau maximale.
- 4 Cadre d'une profondeur de 4 1/2" permettant au vitrage d'être positionné dans la partie chaude du mur. De plus, sa géométrie en escalier lui permet une meilleure évacuation de l'eau en plus d'être très facile à nettoyer.
- 5 Cavités à gypse 1/2" et bois 3/4" intégrées à même le cadre.
- 6 Moustiquaire intérieure amovible avec cadre en aluminium émaillé.
- 7 Évacuation de l'eau sans capuchon ni trou apparent.
- 8 Membre d'une famille complète de produits (battants, auvents, coulissants, guillotines, fixes et portes d'entrée) dont l'apparence extérieure est similaire.
- 9 Profilés extrudés avec un composé de PVC en poudre qui donne un fini plus lustré et réduit l'adhérence de la saleté.

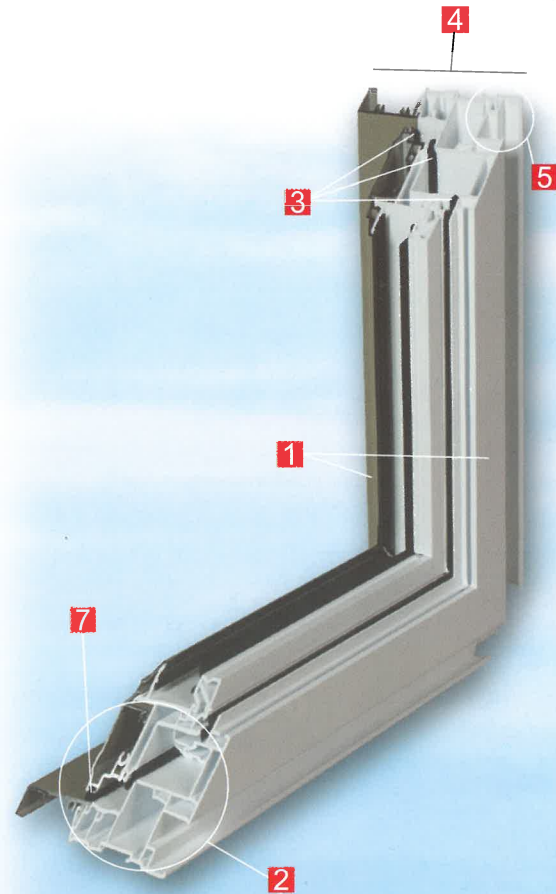

Options

- A Moulure à brique.
- B Différents types de vitrage.
- C Carrelage amovible ou intégré au vitrage.
- D Soufflage intérieur en bois recouvert de PVC (sur mesure) ou planche et chambranle tout PVC.
- E Barrotin structural.
- F Finition de bois intérieur:
 - Pin
 - Chêne
 - Merisier

Couleurs Disponible:

Blanc, Anodise, Argile # 510, Sablon # 549, Brun Commercial # 562, Sandstone (Kaki) # 559, Noir # 525



Battant

Performances

PRODUIT	NORME	INFILTRATION AIR	INFILTRATION EAU	SURCHARGE AUX VENTS	ENTRÉE PAR ÉFFRACTION
BATTANT	A440-00	A3/F	B7	C5	F20

COULISSANT SIMPLE - GUILLOTINE SIMPLE

Caractéristiques

- 1 Fenêtre combinant la performance thermique du PVC à l'intérieur avec la beauté des lignes et des couleurs, la durabilité et la force de l'aluminium extrudé et émaillé à l'extérieur.
- 2 Profilés à chambres d'air multiples pour une isolation thermique optimale.
- 3 Triple coupe-froids positionnés sur le volet pour une étanchéité air et eau maximale.
- 4 Cadre d'une profondeur de 4 1/2" permettant au vitrage d'être positionné dans la partie chaude du mur.
- 5 Cavités à gypse 1/2" et bois 3/4" intégrées à même le cadre.
- 6 Moustiquaire demi-grandeur avec cadre en aluminium émaillé.
- 7 Évacuation de l'eau sans capuchon ni trou apparent.
- 8 Système de rencontre central qui améliore les performances d'infiltration d'air et la sécurité contre l'entrée par effraction.
- 9 Ouverture à bascule du volet vers l'intérieur pour faciliter le nettoyage.
- 10 Membre d'une famille complète de produits (battants, auvents, coulissants, guillotines, fixes et portes d'entrée) dont l'apparence extérieure est similaire.
- 11 Profilés extrudés avec un composé de PVC en poudre qui donne un fini plus lustré et réduit l'adhérence de la saleté.

Options

- A Moulure à brique.
- B Différents types de vitrage.
- C Carrelage intégré au vitrage.
- D Soufflage intérieur en bois recouvert de PVC (sur mesure) ou planche et chambranle tout PVC.

Couleurs Disponibles:

Blanc, Anodise, Argile # 510, Sablon # 549, Brun Commercial # 562, Sandstone (Kaki) # 559, Noir # 525

**Couleur special disponible sur commande*

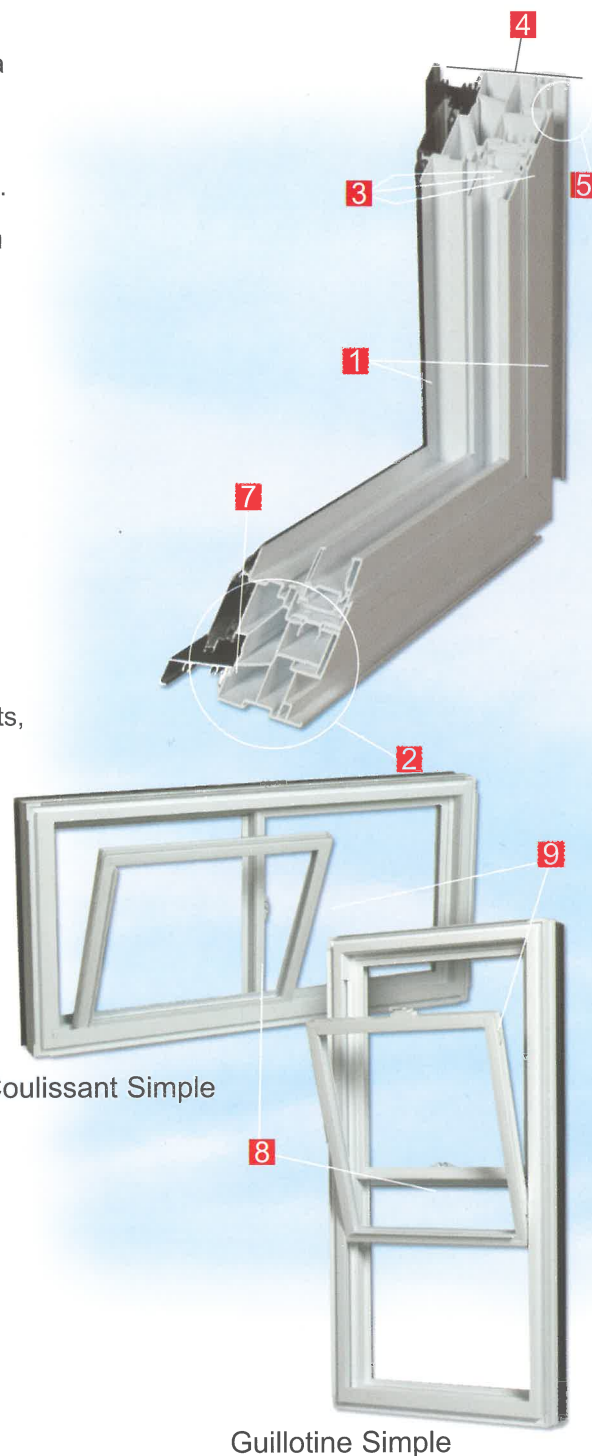

Performances

PRODUIT	NORME	INFILTRATION AIR	INFILTRATION EAU	SURCHARGE AUX VENTS	ENTRÉE PAR ÉFFRACTION
COULISSANT SIMPLE	A440-00	A2/F	B3	C3	F10
GUILLOTINE SIMPLE	A440-00	A2/F	B2/B3	C3/C4	F10

COULISSANT DOUBLE – GUILLOTINE DOUBLE

Caractéristiques

- 1 Fenêtre combinant la performance thermique du PVC à l'intérieur avec la beauté des lignes et des couleurs, la durabilité et la force de l'aluminium extrudé et émaillé à l'extérieur.
- 2 Profilés à chambres d'air multiples pour une isolation thermique optimale.
- 3 Triple coupe-froids positionnés sur le volet pour une étanchéité air et eau maximale.
- 4 Cadre d'une profondeur de 4 1/2" permettant au vitrage d'être positionné dans la partie chaude du mur.
- 5 Cavités à gypse 1/2" et bois 3/4" intégrées à même le cadre.
- 6 Moustiquaire pleine ou demi-grandeur avec cadre en aluminium émaillé.
- 7 Évacuation de l'eau sans capuchon ni trou apparent.
- 8 Système de rencontre central qui améliore les performances d'infiltration d'air et la sécurité contre l'entrée par effraction.
- 9 Ouvertures à bascule des volets vers l'intérieur pour faciliter le nettoyage.
- 10 Membre d'une famille complète de produits (battants, auvents, coulissants, guillotines, fixes et portes d'entrée) dont l'apparence extérieure est similaire.
- 11 Profilés extrudés avec un composé de PVC en poudre qui donne un fini plus lustré et réduit l'adhérence de la saleté.

Options

- A Moulure à brique.
- B Différents types de vitrage.
- C Carrelage intégré au vitrage.
- D Soufflage intérieur en bois recouvert de PVC (sur mesure) ou planche et chambranle tout PVC.

Couleurs Disponible:

Blanc, Anodise, Argile # 510, Sablon # 549, Brun Commercial # 562, Sandstone (Kaki) # 559, Noir # 525

Performances

PRODUIT	NORME	INFILTRATION AIR	INFILTRATION EAU	SURCHARGE AUX VENTS	ENTRÉE PAR ÉFFRACTION
COULISSANT DOUBLE	A440-00	A2	B2/B3	C3/C4	F20
GUILLOTINE DOUBLE	A440-00	A2	B3	C3	F20

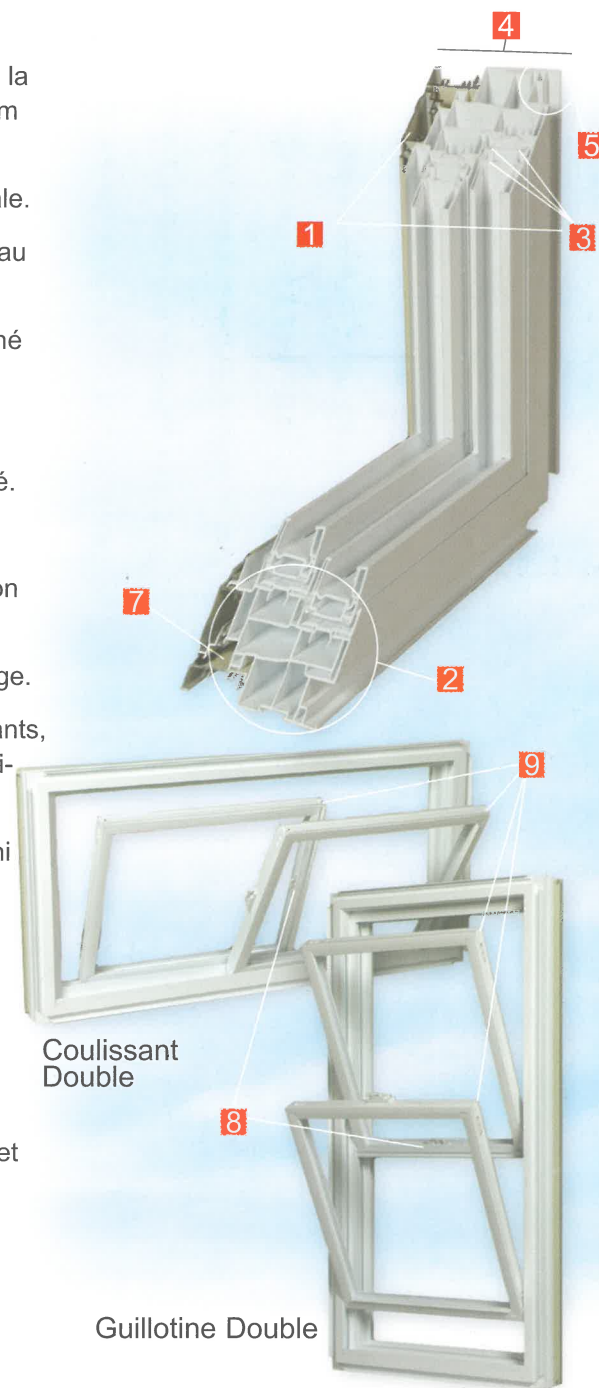

Produits de Bâtiment

Fabriqué par

Distribué par



11 900 J.J. Joubert, Montréal, Québec

T: (514) 355-4877

F: (514) 351-8420

www.oceanproducts.ca